

AX020

Afficheur digital à entrées analogiques



- Dimensions 48 x 24 mm, avec cadre pour découpe d'encastrement 50 x 25 mm
- Affichage par LED hauteur 8 mm à haute luminosité pour une lecture aisée
- Plages de mesure de 0 – 10 VDC, 2 – 10 VDC, 0 – 20 mA et 4 – 20 mA
- Plage d'affichage de –19 999 à 99 999
- Zéro et valeur de fond d'échelle librement modulables
- Paramétrage simple via 2 touches frontales et guidage par menu
- Alimentation 10 ... 30 VDC
- Fonction de verrouillage pour l'affichage ainsi que mémoire de minimum/maximum
- Y compris autocollant pour désignation des dimensions
- Indice de protection : IP 65 (par l'avant)

Manuel d'utilisation



Consignes de sécurité

- La présente notice est un élément essentiel de l'appareil et contient des consignes importantes concernant l'installation, les fonctions et l'utilisation. Le non-respect peut occasionner des dommages ou porter atteinte à la sécurité des personnes et des installations.
- Seul un technicien qualifié est autorisé à installer, connecter et mettre en service l'appareil
- Il est impératif de respecter les consignes de sécurité générales ainsi que celles en vigueur dans le pays concerné ou liées à l'usage de l'appareil
- Si l'appareil est utilisé pour un process au cours duquel un éventuel dysfonctionnement ou une mauvaise utilisation peuvent endommager des installations ou blesser des personnes, les dispositions nécessaires doivent être prises pour éviter de telles conséquences
- L'emplacement de l'appareil, le câblage, l'environnement, le blindage et la mise à la terre des câbles sont soumis aux normes concernant l'installation des armoires de commande dans l'industrie mécanique
- - sous réserve d'éventuelles erreurs et modifications -

Version:	Description:
AX02002a/hk/Dec06	Brochure format A5
AX02002b/hk/Aug07	Modifications températures
AX02002c/pp/Avr12	Correction Caractéristiques techniques : Vitesse de mesure

Table des matières

1. Réglage des paramètres de l'appareil.....	4
2. Les Paramètres.....	5
2.1. Plage du signal d'entrée.....	5
2.2. Affichage de la valeur maximum.....	5
2.3. Affichage de la valeur minimum	5
2.4. Réglage du point décimal.....	6
2.5. Signal d'entrée minimum	6
2.6. Valeur affichée dans le cas du signal d'entrée le plus bas	6
2.7. Signal d'entrée maximum	6
2.8. Valeur affichée dans le cas du signal d'entrée le plus haut.....	6
2.9. Fin de la programmation	6
3. Raccordement.....	7
4. La livraison comprend.....	7
5. Caractéristiques techniques.....	8
6. Dimensions.....	9
6.1. Montage normal, sans cadre supplémentaire	9
6.2. Montage par étrier avec cadre 50 x 25 mm	9
6.3. Montage par vis avec cadre 50 x 25 mm	9

1. Réglage des paramètres de l'appareil

Presser les deux boutons-poussoirs de la face avant et mettre l'appareil sous tension.
Sur l'affichage apparaît le message :

Prog

Dès relâchement des boutons-poussoirs apparaît, par périodes de deux secondes, le titre du menu et sa programmation actuelle.

Une impulsion sur le bouton-poussoir de droite permet de passer à la valeur suivante du paramètre en cours de réglage.

Pour introduire des valeurs numériques (par exemple lors du réglage du facteur d'échelle), sélectionner, à l'aide du bouton-poussoir de gauche, la décade, puis, à l'aide du bouton de droite, la valeur de celle-ci.

Passer au paramètre suivant du menu en maintenant le bouton-poussoir de gauche pressé et en actionnant celui de droite.

Le dernier paramètre de chaque menu de réglage, "EndPro", permet, en sélectionnant:

"Yes", de quitter le menu de programmation et de prendre en compte (sauvegarder) les nouvelles valeurs.

"No" de recommencer la programmation depuis le début, en conservant les dernières valeurs introduites. Il est alors possible de les vérifier ou de les modifier à nouveau.

2. Les Paramètres

Les paramètres réglables sont indiqués ci-dessous, dans l'ordre de leur apparition sur l'affichage. L'appareil est donc entièrement programmé après un cycle de programmation.

2.1. Plage du signal d'entrée

rRnGE	Range
0.20mA	0..20mA
4.20mA	4..20mA
0.10V	0..10V
2.10V	2..10V

2.2. Affichage de la valeur maximum

rMAX	MAX	
YES		La valeur maximum est affichée. Le bouton-poussoir de droite permet la commutation entre l'affichage " Act ", " Min " ou " Max ".
no		La valeur maximum n'est pas affichée et le paramètre suivant est ignoré.
rMAX	rMAX	
YES	YES	Si „Max” est sélectionné, cette valeur peut être effacée à l'aide du bouton-poussoir de gauche.
no	no	Effacer ne pas possible

2.3. Affichage de la valeur minimum

rMin	Min	
YES	YES	La valeur minimum est affichée. Le bouton-poussoir de droite permet la commutation entre l'affichage " Act ", " Min " ou " Max ".
no	no	La valeur maximum n'est pas affichée et le paramètre suivant est ignoré.
rMin	rMin	
YES	Yes	Si „Min” est sélectionné, cette valeur peut être effacée à l'aide du bouton-poussoir de gauche.
no	no	Effacer ne pas possible

2.4. Réglage du point décimal

dP	dP		
<input type="text" value="0"/>	0	Pas de décimale	
<input type="text" value="00000"/>	0.0000	Quatre décimales	

2.5. Signal d'entrée minimum

Lo	Lo	(uniquement plages de 4 à 20 mA ou de 2 à 10 V)	
<input type="text" value="20000"/>	20.000	Si le signal d'entrée est inférieur à la valeur définie ici, le message " Lo " est affiché.	
<input type="text" value="04000"/>	04.000		

2.6. Valeur affichée dans le cas du signal d'entrée le plus bas

LodiS	LodiS		
<input type="text" value="-19999"/>	-199.99	Une valeur entre -19999 et 99999 peut être affichée lors de la détection du signal d'entrée le plus bas (0V ou 0mA, 2V ou 4mA).	
<input type="text" value="99999"/>	999.99		

2.7. Signal d'entrée maximum

hiCh	High	(uniquement plages de 4 à 20 mA ou de 2 à 10 V)	
<input type="text" value="04000"/>	04.000	Si le signal d'entrée est supérieur à la valeur définie ici, le message " Hi " est affiché	
<input type="text" value="20000"/>	20.000		

2.8. Valeur affichée dans le cas du signal d'entrée le plus haut

hi.diS	Hi.diS		
<input type="text" value="-19999"/>	-199.99	Une valeur entre -19 999 et 99 999 peut être affichée lors de la détection du signal d'entrée le plus haut (10V ou 20mA).	
<input type="text" value="99999"/>	999.99		

2.9. Fin de la programmation

EndPro	EndPro		
<input type="text" value="no"/>	No	La programmation est exécutée encore une fois. Les valeurs introduites peuvent être modifiées.	
<input type="text" value="YES"/>	YES	La programmation est terminée et les valeurs introduites sont prises en compte. L'appareil est alors prêt à fonctionner	

3. Raccordement

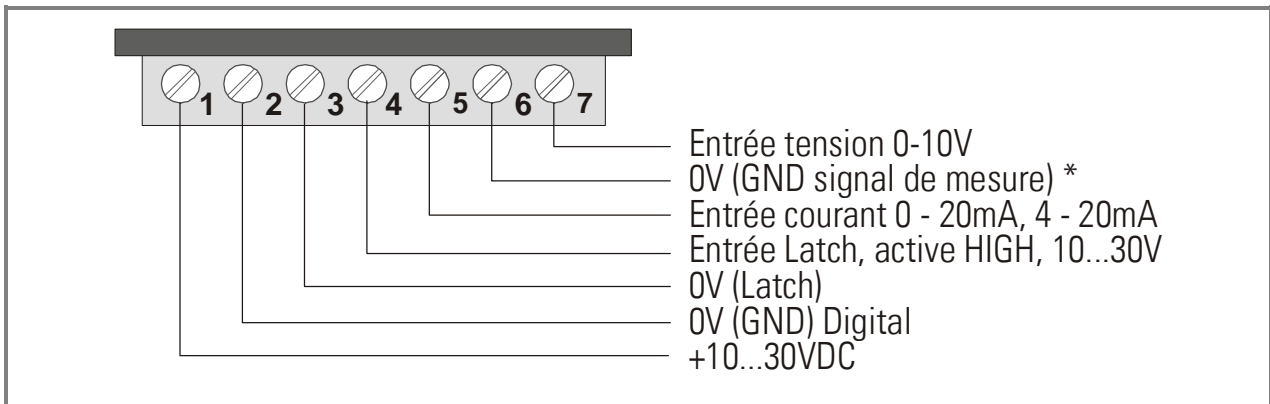

*) Cette entrée est isolée électriquement afin d'éviter les signaux parasites véhiculés par la tension d'alimentation. Il faut donc relier, pour la mesure, le conducteur du signal le plus négatif à l'entrée de masse analogique de référence.

4. La livraison comprend

- Afficheur digital AX 020
- Etrier
- Cadre pour montage par vis découpe d'encastrement 50 x 25 mm
- Cadre pour montage par étrier découpe d'encastrement 50 x 25 mm
- Joint
- 1 feuille de symboles autocollants

5. Caractéristiques techniques

Tension d'alimentation	:	10 à 30 V DC
Consommation	:	50 mA maximum
Affichage	:	5 chiffres - LED à 7 segments, hauteur 8 mm
Plages de mesure	:	de 0 à 10 V DC et de 2 à 10 V DC (résistance 1 M) de 0 à 20 mA et de 4 à 20 mA (résistance 100 Ohms)
Résolution	:	14 bit
Vitesse de mesure	:	à la hausse : 0,5 par seconde à la baisse : 2 par seconde
Précision	:	< 0,1% ± 1 chiffre (20°C)
Dérive due à la température	:	< 70 ppm/K
Température d'utilisation	:	-20°C ... +55 °C (-4° ... +131° F)
Température de stockage	:	-25°C ... +70 °C (-13° ... +158° F)
Poids	:	50 g environ
Indice de protection	:	IP 65 (par l'avant)
Conformité et normes	:	CEM 89/336/CEE: EN 61000-6-2 EN 61000-6-3 BT73/23/CEE: EN 61010-1

6. Dimensions

6.1. Montage normal, sans cadre supplémentaire

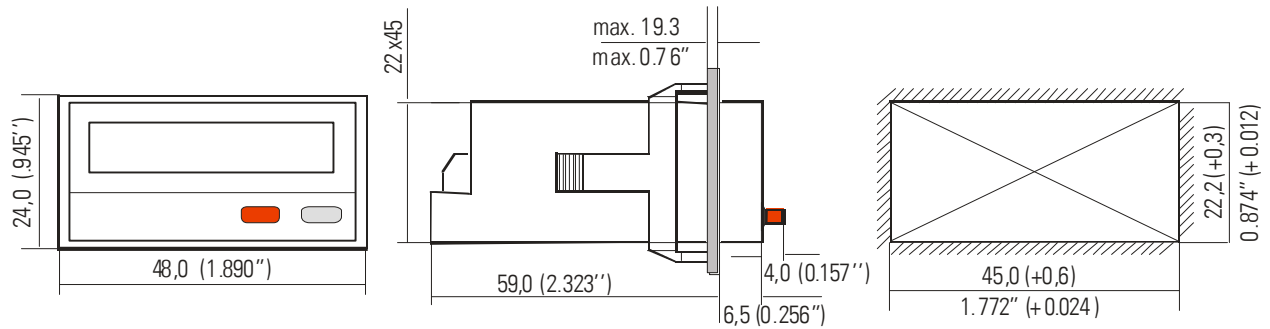

6.2. Montage par étrier avec cadre 50 x 25 mm

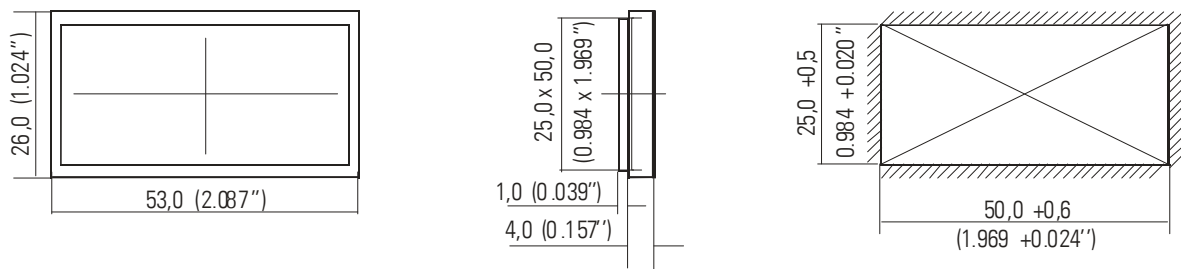

6.3. Montage par vis avec cadre 50 x 25 mm

